



XMC0-322 专用接触器, 2P (2NO), 交流控制

主要信息

产品系列	XMC0
产品类型	专用接触器
产品型号	XMC0-322
接触器应用领域	满足暖通制冷行业 (HVAC) 严酷要求, 广泛应用于制冷、加热、数据处理、焊接、电梯、起重机、洗涤、照明、温泉、游泳池及食品加工等行业
极数	2P
额定工作电压 [Ue]	电源回路: ≤ 600 V AC 50/60Hz
额定工作电流 [Ie]	32 A (AC-8a)
约定发热电流 [Ith]	40 A
满负载工作电流 [FLA]	32 A
电阻性负载电流 [RES]	40 A
堵转电流 [LRA]	180 A @ 240/277 V AC; 150 A @ 480 V AC; 120 A @ 600 V AC
控制电压 [Us]	代码 电压 E 24 V AC 50/60Hz F 110-120 V AC 50/60Hz I 208-220 V AC 50Hz 208-240 V AC 60Hz L 240 V AC 50Hz 277 V AC 60Hz N 380-415 V AC 50Hz 440-480 V AC 60Hz
主电路接线端子类型	C: 六角头螺钉加.250"快接插片 D: 接线盒加.250"快接插片 E: 接线盒加.250"快接插片(Line电源端)、六角头螺钉加.250"快接插片(Load负载端) F: 六角头螺钉加.250"快接插片(Line电源端)、接线盒加.250"快接插片(Load负载端)

补充信息

压缩机功率	3 hp 240/277 V AC, 1phase
回路触点类型	2 NO
污染等级	3
控制电压限额 (冷态)	0.8...1.1 Us, -40...70 °C 运行 50/60Hz 0.2...0.75 Us, -40...70 °C 释放 50/60 Hz
起动容量 (典型值, 25°C)	E: 27 VA @ 24V 50 Hz, 25 VA @ 24V 60Hz F: 27 VA @ 120V 50 Hz, 25 VA @ 120V 60Hz I: 25 VA @ 220V 50 Hz, 27 VA @ 240V 60Hz L: 20 VA @ 240V 50 Hz, 25 VA @ 277V 60Hz N: 27 VA @ 415V 50 Hz, 35 VA @ 480V 60Hz
保持容量 (典型值, 25°C)	E: 8.5 VA @ 24V 50 Hz, 6.5 VA @ 24V 60Hz F: 9 VA @ 120V 50 Hz, 7 VA @ 120V 60Hz I: 8.5 VA @ 220V 50 Hz, 8.5 VA @ 240V 60Hz L: 7.5 VA @ 240V 50 Hz, 8.5 VA @ 277V 60Hz N: 11 VA @ 415V 50 Hz, 12 VA @ 480V 60Hz
最大操作频率	电气: 360 次/小时 机械: 3600 次/小时
接线能力	控制回路: 快接端子接线 2根 .250"快接端子 需符合IEC 60760 电源回路: 六角头螺钉#10-32, 接线端子宽度≤12.2mm 电源回路: BOX LUG, #14-4 AWG Cu/Al 电源回路: 快接端子接线 4根 .250"快接端子 需符合IEC 60760 (可选)
紧固扭矩	电源回路: (2.5-3.0) N·m 通过 螺钉紧固 用螺丝刀 N°2 飞利浦式十字螺丝 C型端子 电源回路: (2.5-3.0) N·m 通过 螺钉紧固 用螺丝刀 Ø 6 平口 D型端子
辅助触点类型	无
最小负载	110 V / 1 A
安装方式	螺钉安装; 35mm导轨安装 (需要加装C01D1适配底座, 型号后缀增加 "-123")
A2L冷媒应用	型号后缀带 "W" 的产品满足A2L类别制冷剂应用要求 (符合UL 60335-2-40附录JJ要求, 制冷剂燃烧速度≤ 7.1cm/s)

环境

符合标准	GB/T 14048.4, UL 60947-4-1, EN IEC 60947-4-1
产品认证	CCC, UL, TÜV
IP 保护等级	IP00
周围空气温度	-40...70 °C 运行 -40...70 °C 存储
工作海拔	2000 m 以下
耐火及耐异常高温能力	载流塑料支撑件 850 °C 符合 IEC 60695-2-11
长度	81 mm (带快接插片), 77 mm (不带快接插片)
宽度	50 mm
高度	59 mm
产品重量	0.22 kg

包装单位

包装的单位类型 (散装)	1 箱
包装数量	50 只
包装高度	17.5 cm
包装宽度	31 cm
包装长度	46 cm
包装重量	11.9 kg

可持续性

REACH法规	符合
欧盟RoHS指令	符合
无汞	是
中国 RoHS 管理办法	符合
中国 RoHS 管控范畴之外的产品	是
RoHS 豁免信息	是

合同保修

保修单	18个月
-----	------

尺寸图

XMC0 2P (2NO)

交流线圈接触器:

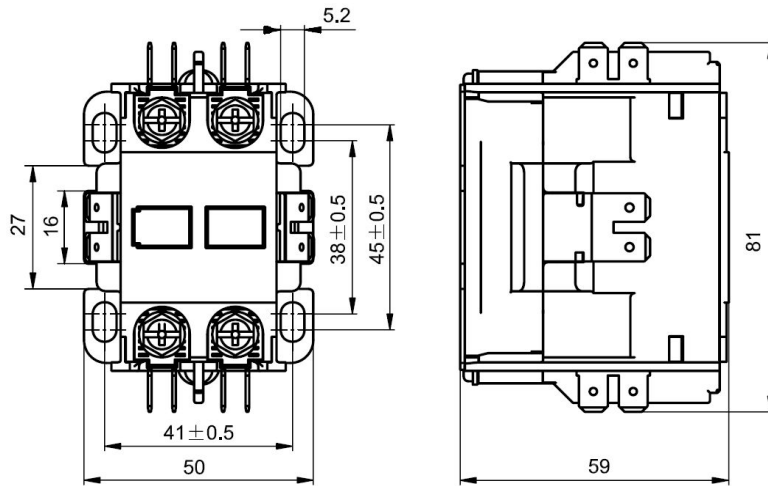

35mm导轨安装接触器:

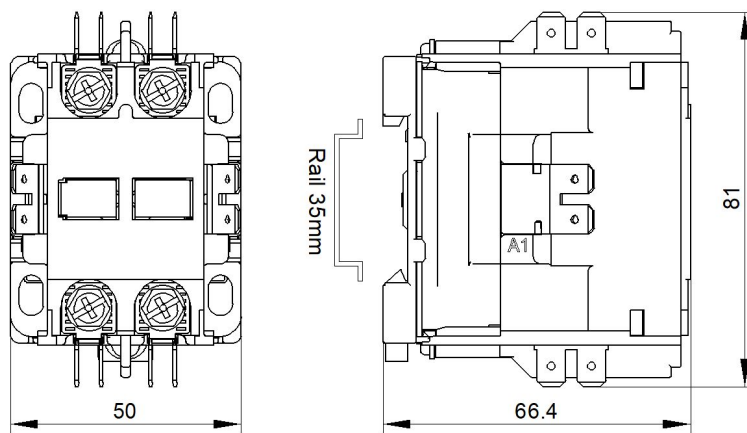

注: 单位mm, 安装孔尺寸的未注公差按±0.5, 其余产品外形尺寸的未注公差除明确规定外均按±1.5。

线路图

